

BCH 500 BP – DSH 5000 BP

HU HASZNÁLATI ÉS KARBANTARTÁSI UTASÍTÁS

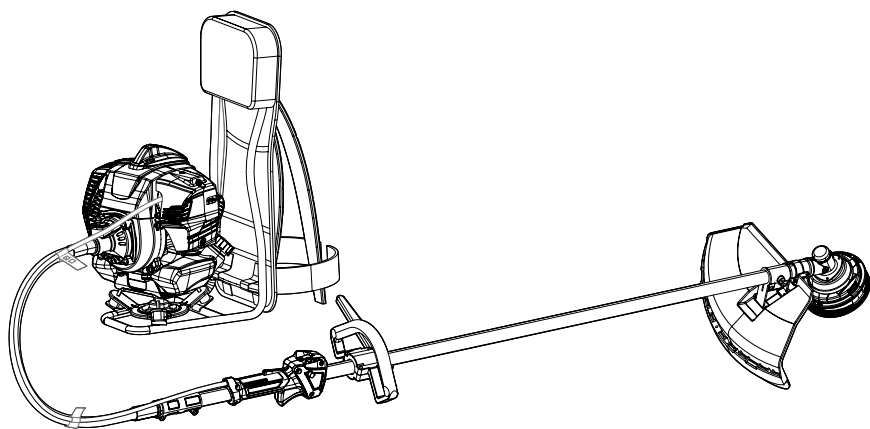

1



1



5



7



2

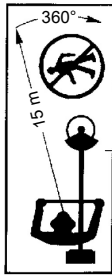

6



8



3

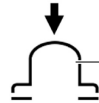

9



4

10

2021
7760000000

14

13

max
XXXX rpm

15

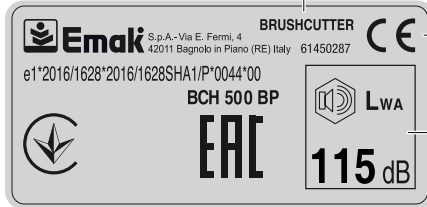

12

11

2

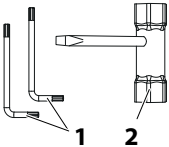

1

2

3

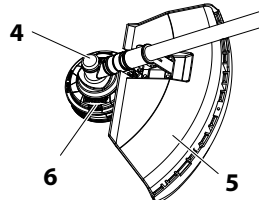

4

6

5

14

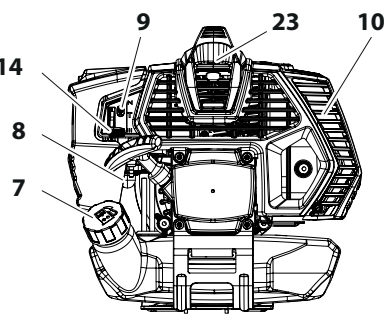

9

23

10

8

7

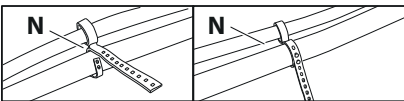

N

N

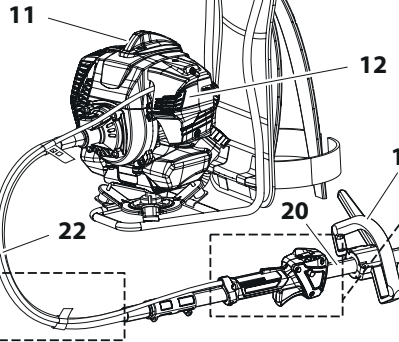

11

12

19

22

20

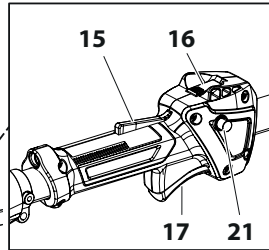

15

16

17

21

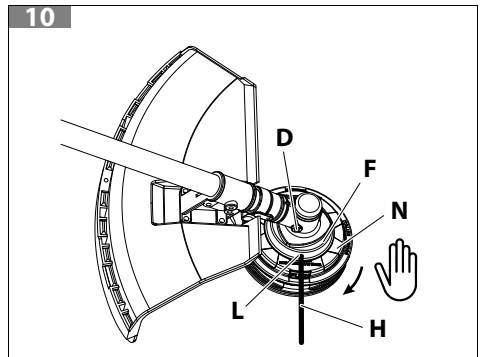
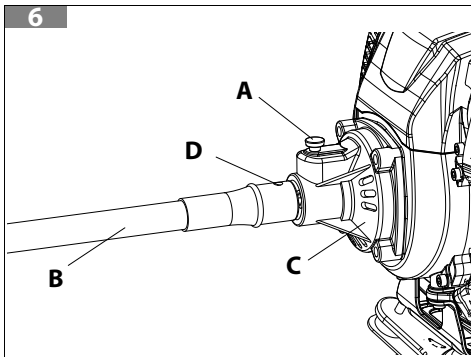
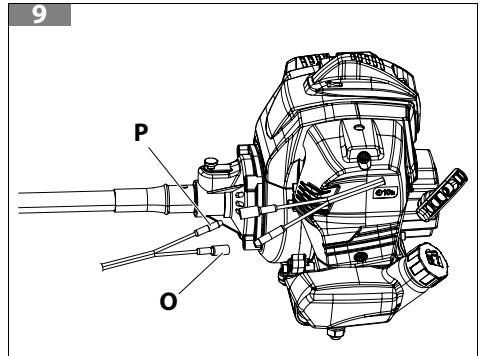
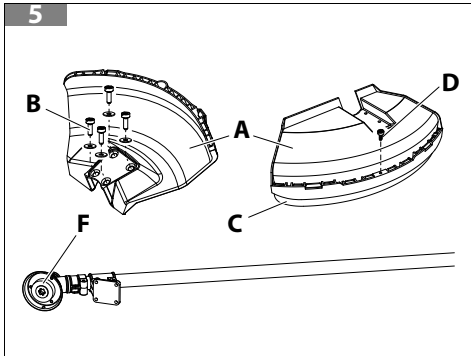
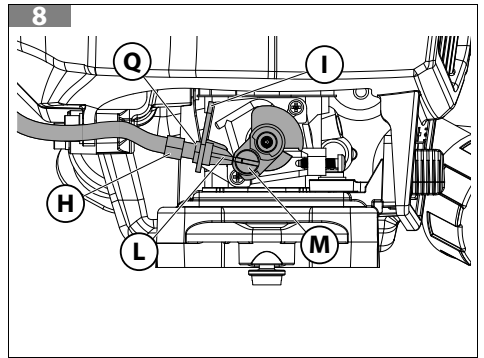
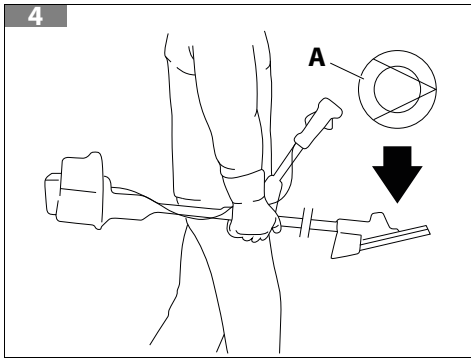
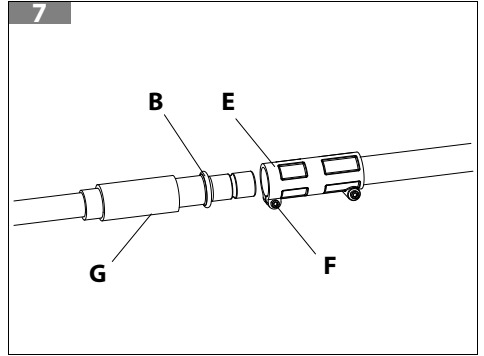
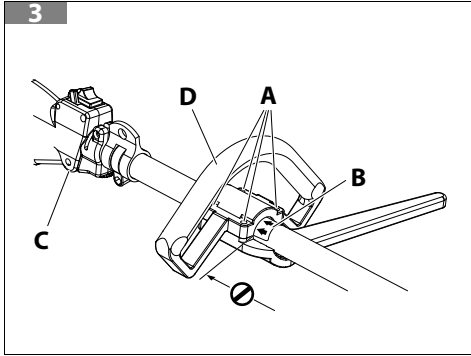

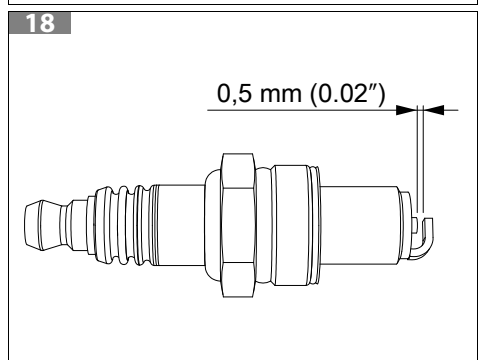
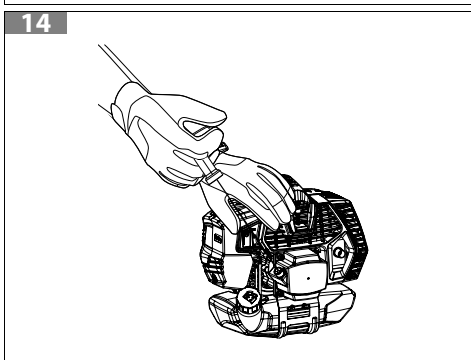
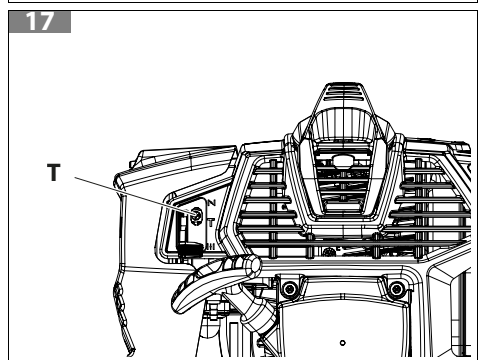
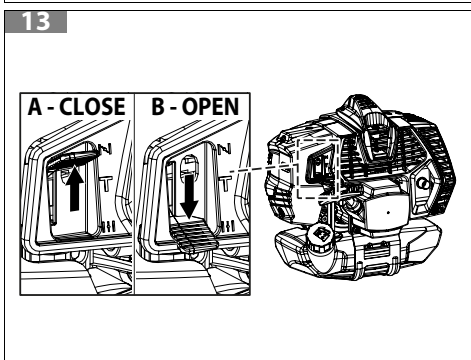
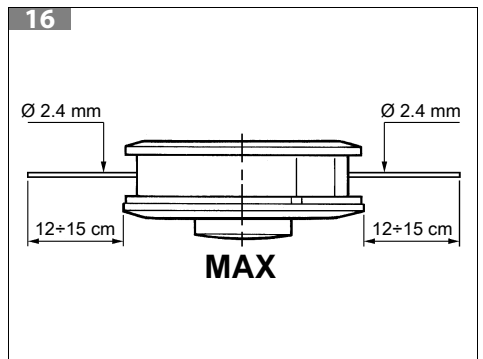
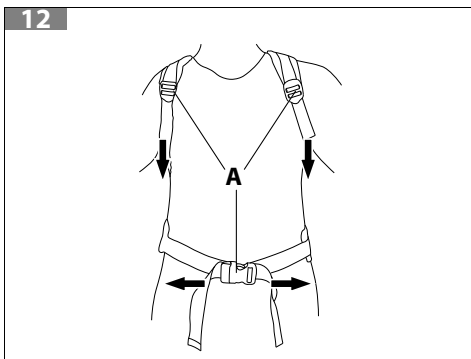
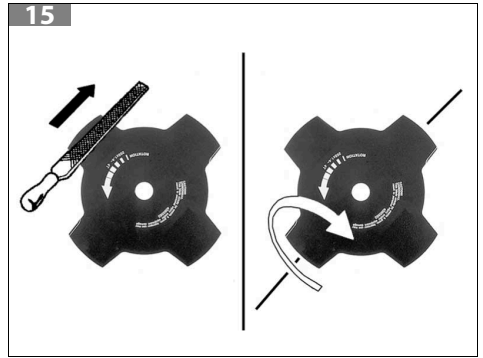
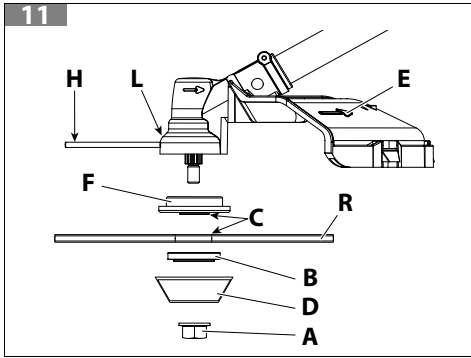

19

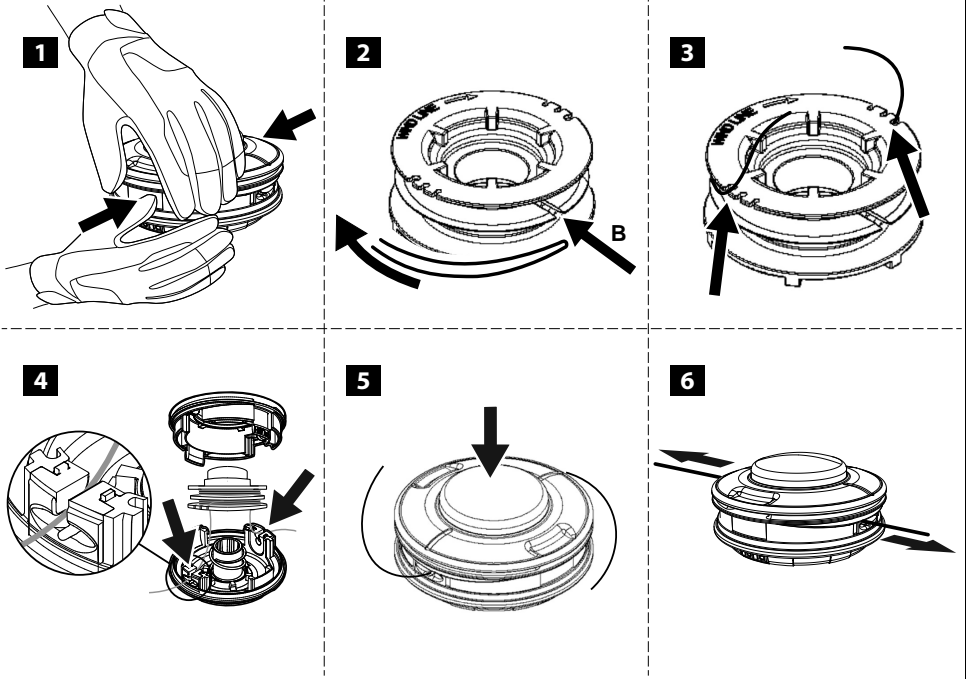

20

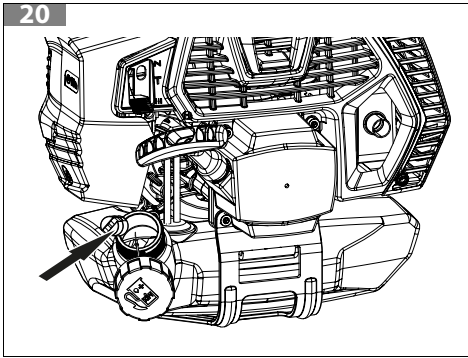

22

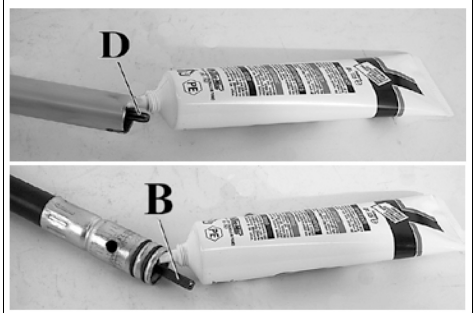

21

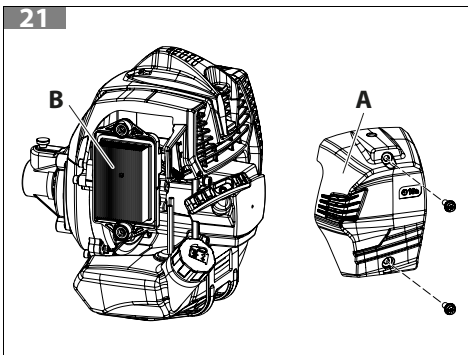

23

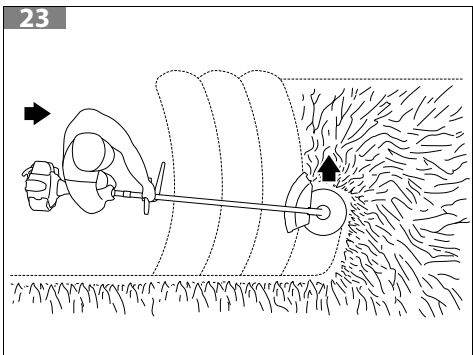

Az eredeti utasítások fordítása

1 BEVEZETŐ	8
1.1 HOGYAN KELL OLVASNI A KÉZIKÖNYVET	8
2 BIZTONSÁGI ELŐÍRÁSOK	9
2.1 RENDELTETÉSSZERŰ HASZNÁLAT	11
2.2 NEM RENDELTETÉSSZERŰ HASZNÁLAT	11
2.3 FENNMARADÓ KOCKÁZATOK	12
2.4 EGYÉNI VÉDŐESZKÖZÖK (EVE).....	12
3 SZIMBÓLUMOK ÉS BIZTONSÁGI FIGYELMEZTETÉSEK (1. ÁBRA).....	13
4 FONTOSABB RÉSZEGYSÉGEK	13
5 ÖSSZESZERELÉS.....	14
5.1 BIZTONSÁGI VÉDELEM FELSZERELÉSE (5. ÁBRA)	14
5.2 A NYLONSZÁLÁS FEJ FELSZERELÉSE (10. ÁBRA)	14
5.3 TÁRCSA FELSZERELÉSE (11. ÁBRA).....	14
5.4 A MARKOLAT FELSZERELÉSE (3. ÁBRA)	14
5.5 ERŐÁTVITEL BESZERELÉS (6. ÁBRA, 7. ÁBRA).....	15
5.6 A GÁZHUZAL BESZERELÉSE (8. ÁBRA)	15
5.7 AZ ELEKTROMOS VEZETÉKEK BESZERELÉSE.....	15
6 BIZTONSÁGI BERENDEZÉSEK ÉS VEZÉRLÉSEK.....	15
6.1 BIZTONSÁGI BERENDEZÉSEK.....	15
6.1.1 STOP NYOMÓGOMB	16
6.1.2 GÁZRÖGZÍTŐ KAR.....	16
6.1.3 BIZTONSÁGI VÉDELEM	16
6.2 KEZELŐSZERVEK	16
6.2.1 GYORSÍTÓ KAR	16
6.2.2 FÉLGÁZ NYOMÓGOMB.....	16
7 ELŐKÉSZÍTŐ MŰVELETEK.....	16
7.1 MUNKAVÉGZÉSI TERÜLET	16
7.2 ÖVEK	16
8 INDÍTÁS.....	17
8.1 ÜZEMANYAG.....	17
8.2 FELTÖLTÉS	19
8.3 INDÍTÁSI ELJÁRÁS	19
8.4 A MOTOR LEÁLLÍTÁSA.....	20
8.5 ELDUGULT MOTOR.....	20
8.6 A MOTOR BEJÁRATÁSA	21
9 A GÉP HASZNÁLATA	21
9.1 BIZTONSÁGI ELLENŐRZÉSEK.....	21
9.2 ÁLTALÁNOS ÖVINTÉZKEDÉSEK	22
9.3 MUNKA.....	23
9.3.1 ÁLTALÁNOS HASZNÁLATI UTASÍTÁSOK.....	23
9.3.2 ALAPVETŐ BIZTONSÁGI SZABÁLYOK.....	23
9.4 FÜSZEGÉLYNYÍRÁS SZEGÉLYNYÍRÓ FEJJEL.....	24
9.4.1 SZEGÉLYNYÍRÁS	24
9.4.2 TISZTÍTÁS	24
9.4.3 VÁGÁS	25
9.4.4 SÖPRÉS.....	25
9.5 FÜNYÍRÁS FÜVÁGÓ KÉS SEGÍTSÉGÉVEL	25
9.5.1 INDÍTÁS ELŐTT VÉGEZZEN ELLENŐRZÉST.....	25
9.5.2 MUNKAVÉGZÉSI MÓD.....	26

Az eredeti utasítások fordítása

10	KARBANTARTÁS	27
10.1	A GÁZKIBOCSÁTÁSOK MEGFELELŐSÉGE.....	27
10.2	FÜSZEGÉLYNYÍRÓ PENGE ÉLEZÉSE (2-3-4 FOGAS).....	27
10.3	SZEGÉLYVÁGÓ FEJ	28
10.3.1	A NYLONSZÁL CSERÉJE A TAP&GO FEJBEN (19. ÁBRA)	28
10.4	LÉGSZŰRŐ.....	29
10.5	ÜZEMANYAGSZŰRŐ	29
10.6	MOTOR	29
10.7	GYERTYA.....	29
10.8	KÚPFOGASKEREKES HAJTÓMŰ	29
10.9	ERŐÁTVITEL	30
10.10	KARBURÁTOR	30
10.11	KIPUFOGÓ.....	30
10.12	RENDKÍVÜLI KARBANTARTÁS.....	30
10.13	KARBANTARTÁSI TÁBLÁZAT.....	31
11	SZÁLLÍTÁS	32
12	IDEIGLENES TÁROLÁS	33
13	KÖRNYEZETVÉDELEM.....	33
13.1	BONTÁS ÉS MEGSEMMISÍTÉS	34
14	MŰSZAKI ADATOK	34
14.1	GÉP JELLEMZŐK.....	34
14.2	AJÁNLOTT VÁGÓESZKÖZÖK.....	35
14.3	HANGKIBOCSÁTÁS ÉS REZGÉSEK.....	36
15	PROBLÉMAMEGOLDÁS.....	37
16	MEGFELELŐSÉGI NYILATKOZAT	38
17	GARANCIALEVÉL	39

1 BEVEZETŐ

Köszönjük, hogy egy Emak terméket választott.

A vizsonteladói hálózatunk és felhatalmazott szakszervizeink mindenben az Ön rendelkezésére állnak.

FIGYELEM

A jelen kézikönyv figyelmes elolvasása nélkül ne kezdje el a munkát, csak így biztosítható a gép helyes használata, és így lehet elkerülni a baleseteket.

FIGYELEM

A kézikönyvet a gép teljes élettartama alatt a géppel egy helyen kell tárolni.

FIGYELEM

HALLÁSKÁROSODÁSI KOCKÁZAT. Normál használat esetén a megbízott gépkezelő számára a személyes és napi zajkitettség elérheti és túllépheti a 85 dB (A) szintet.

A jelen kézikönyv tartalmazza az egyes részegységek működésének magyarázatát, valamint a szükséges ellenőrzésekre és a karbantartásra vonatkozó előírásokat.

MEGJEGYZÉS

A jelen kézikönyvben található leírások és illusztrációk a gyártóra nézve nem kötelező érvényűek. A Gyártó fenntartja a jogát arra, hogy a terméken módosításokat hajtson végre anélkül, hogy minden alkalommal frissítené a kézikönyv tartalmát.

Az ábrák jelzésértékűek. A tényleges részegységek eltérhetnek az ábrázoltakhoz képest. Kétség esetén vegye fel a kapcsolatot a hivatalos Vevőszolgálattal.

1.1 HOGYAN KELL OLVASNI A KÉZIKÖNYVET

A kézikönyv fejezetekre és bekezdésekre oszlik. Minden bekezdés a vonatkozó fejezet egy alszintje. A fejezetekre vagy bekezdésekre történő hivatkozásokat "fejezet" vagy „bekezdés” felirat jelöl, amit a vonatkozó szám követ. Példa: „2. fejezet”.

A használati és karbantartási utasításokon túl a jelen kézikönyv olyan információkat is tartalmaz, amelyek különös figyelmet igényelnek. Ezeket az információkat az alábbiakban leírt szimbólumok jelzik:

FIGYELEM

Amikor baleset vagy személyi sérülés, halál, illetve súlyos anyagi kár kockázata áll fenn.

ÓVINTÉZKEDÉS

Amikor a gép vagy egyes részegységei károsodásának veszélye áll fenn.

MEGJEGYZÉS

Kiegészítő információt nyújt az utasításokhoz az előző biztonsági üzenetekről.

A jelen használati utasításban az ábrákat az 1., 2., 3. és a további számok jelölik. Az ábrán jelzett részegységeket betűk vagy számok mutatják, az esettől függően. A 2. ábra C részére hivatkozás a következő kijelentéssel jelölhető: "Lásd C, 2. ábra" vagy egyszerűen "(C, 2. ábra)". Az 1. ábra 2. részére hivatkozás a következő kijelentéssel jelölhető: "Lásd 2, 1. ábra" vagy egyszerűen "(2, 1. ábra)".

HU

2 BIZTONSÁGI ELŐÍRÁSOK

FIGYELEM

A gép, ha jól használják, egy gyors, kényelmes és hatékony munkaeszköz. Ha nem megfelelő módon, vagy a kívánt óvórendszabályok nélkül használják, veszélyes eszközzé válhat. A biztonságos munkavégzés miatt az alábbiakban megjelölt biztonsági előírásokat szigorúan be kell tartani.

FIGYELEM

A gép indítórendszere nagyon alacsony intenzitású elektromágneses mezőt generál. Ez a mező interferálhat bizonyos pacemakerekkel. A súlyos és halálos sérülések kockázatának csökkentése érdekében a pacemakert viselő személyeknek az eszköz használata előtt konzultálnia kell orvosával és a pacemaker gyártójával.

FIGYELEM

A benzin vagy dízel üzemű belső motorral működtetett eszközök hosszas használata által kiváltott rezgés keringési zavarokban szenvedő személyeknél az ujjak, a kéz és a csukló vérereinek vagy idegeinek sérülését okozhatja, illetve rendellenes duzzadást válthat ki. Egyébként egészséges személyeknél alacsony hőmérsékleten történő hosszas használat a vérerek sérülésével társult. Ha érzéketlenség, fájdalom, erőtlenység, színváltozás vagy a bőr konzisztenciájának változása, illetve az ujjak, kéz vagy csukló tapintás érzékelésének elvesztése tünete fordul elő, meg kell szakítani a gép használatát, és ki kell kérni az a véleményét.

MEGJEGYZÉS

Lehet, hogy a nemzeti előírások korlátozzák a gép használatát.

- Ne használja a gépet, amíg nem kapott egyedi képzést a használatára. Az első éles használat előtt gyakorolni kell a kezelést.
- A gépet kizárólag jó fizikai állapotban lévő, a használatra vonatkozó szabályokat ismerő felnőtt ember használhatja.
- Kimerültség esetén, alkoholos, drog, vagy gyógyszer hatása alatt ne használja a gépet.
- Viseljen megfelelő ruházatot és védőfelszerelést, mint csizmát, erős nadrágot, kesztyűt, védőszemüveget, zajvédőt és védősisakot.
- A ruházat legyen testhezálló, de kényelmes.
- Ne engedje meg gyermekeknek a gép használatát.

- Soha ne engedje, hogy a gépet csökkent fizikai, érzékszervi vagy szellemi képességű, vagy tapasztalattal, vagy a szükséges ismeretekkel nem rendelkező, vagy olyan személyek használják, akiknek nincsenek meg a szükséges ismereteik az utasításokról.
- A gép használatakor ne engedje meg, hogy 15 méteres sugárban emberek tartózkodjanak.
- A gép használata előtt ellenőrizze, hogy a tárcsarögzítő csavar jól meg legyen húzva (lásd *Tárcsa felszerelése (11. ábra)*, 5.3 fejezet).



FIGYELEM

A gépet a Gyártó által ajánlott vágóeszközökkel kell felszerelni (lásd *Ajánlott vágóeszközök*, 14.2 fejezet). A nem engedélyezett eszközökkel történő használat súlyos vagy halálos sérülésekhez vezethet.

- Ne használja a gépet a tárcsa vagy a fej védőeleme nélkül (lásd *Biztonsági védelem felszerelése (5. ábra)*, 5.1 fejezet).
- A motor beindítása előtt ellenőrizze, hogy a tárcsa szabadon forog-e és, hogy nem ér-e hozzá idegen testhez.
- Munka közben a motort leállítva gyakran ellenőrizze a tárcsát. Amint repedés, vagy törés látszik a tárcsán, cserélje ki.
- A gépet csak jól szellőzött helyiségben használja, ne használja robbanás- vagy tűzveszélyes helyen, illetve zárt helyiségben.
- Ne végezzen semmilyen karbantartást és ne nyúljon a tárcsához, ha a motor működésben van.
- Tilos a gép kihajtó tengelyén bármilyen olyan eszköz alkalmazása, amit nem a gyártó szállított.
- Hibás, rosszul megjavított vagy összeszerelt, illetve házilagosan módosított géppel ne dolgozzon.
- Semmilyen biztonsági felszerelést ne vegyen le, ne okozzon benne kárt vagy hatástalanítson.
- A veszélyt jelző és biztonsági előírásokat tartalmazó címkéket őrizze meg tökéletes állapotban. Sérülés vagy rongálódás esetén azonnal ki kell cserélni azokat (lásd *SZIMBÓLUMOK ÉS BIZTONSÁGI FIGYELMEZTETÉSEK (1. ábra)*, 3. fejezet).
- Ne használja a gépet a jelen kézikönyvben megjelölttől eltérő célra (lásd a *Rendeltetészerű használat*, 2.1 fejezet).
- Bekapcsolt motorral ne hagyja magára a láncfűrész.
- Ne indítsa be a motort a kar felszerelése nélkül.
- Minden nap ellenőrizze a gépet, és bizonyosodjon meg arról, hogy minden, biztonsági és egyéb felszerelés működőképes.
- Ne végezzen olyan műveleteket vagy javításokat, amelyek nem a rendes karbantartás körébe tartoznak. Minden egyéb beavatkozás érdekében forduljon egy Meghatalmazott Vevőszolgálati Központhoz.
- Amennyiben használaton kívül kell helyezni a gépet, ne szennyezze vele a környezetet, hanem adja át a Viszonteladónak, aki gondoskodni fog a szabályos elhelyezéséről.
- A kézikönyv a gép szerves részét képezi, azt mindig tovább kell adni, akár átmeneti tulajdonosváltásoknál is.

- Forduljon mindig a viszonteladójához bármilyen egyéb felvilágosítás vagy elsődleges beavatkozás érdekében.
- Őrizze meg a jelen kézikönyvet, és mindig tanulmányozza a gép használata előtt.
- Ne feledje, hogy a tulajdonos vagy a gépkezelő felel a harmadik felek által elszenvedett balesetekért és az őket vagy tulajdonukat ért károkat.

FIGYELEM

- **Soha ne használjon olyan gépet, aminek a biztonsági funkciói nem működnek. A gép biztonsági funkcióit alá kell vetni a *Biztonsági ellenőrzések*, 9.1 fejezetben és a *Karbantartás*, 10 fejezetben megadott utasításokban található ellenőrzéseknek és karbantartásnak. Ha a gép nem felel meg az ellenőrzéseknek, forduljon a hivatalos szervizközponthoz, és javíttassa meg.**
- **A gépnek a kézikönyvben kifejezetten nem szereplő bármilyen használata nem rendeltetésszerű használatnak számít, és mint olyan, a személyekre és tárgyra nézve kockázatot jelent, amelyért a Gyártó nem vállal semmilyen felelősséget.**

2.1 RENDELTETÉSSZERŰ HASZNÁLAT

Ezt a gépet kizárólag a következő célból tervezték és gyártották:

- fű és nem fás növényzet nylon szállal történő vágása;
- magas fű, gallyak és nád vágása tárcsák segítségével;
- csak egy kezelő által történő használatra.

2.2 NEM RENDELTETÉSSZERŰ HASZNÁLAT

A *Rendeltetésszerű használat*, 2.1 fejezetben leírtaktól eltérő minden használat nem rendeltetésszerű használatnak minősül, és különösen, de nem kizárólag, a következők:

- a gép seprésre történő használata a száltartó fej megdöntésével;

FIGYELEM

A vágóberendezés akár 15 méterig, vagy messzebb is kidobhat tárgyakat és kis kavicsokat, károkat kiváltva, vagy személyi sérüléseket okozva.

- sövények szabályozása, vagy egyéb olyan munkavégzés, ahol a vágóeszközt nem a talaj szintjén használja;
- fa metszése;
- nem növényi eredetű anyagok vágása;
- a Gyártó által ajánlottaktól eltérő vágóeszközök használata (lásd *Ajánlott vágóeszközök*, 14.2 fejezet);
- A gép emelőkarként történő használata, tárgyak áthelyezése vagy törése;
- fűrész tárcsák használata.

2.3 FENNMARADÓ KOCKÁZATOK

Annak ellenére, hogy a Gyártó gondosan betartott minden biztonsági követelményt, továbbra is fennállnak olyan fennmaradó kockázatok, amelyeket nem lehet kiküszöbölni, mint például:

- Anyagok darabok kilövése, ami a szemet károsíthatja.
- Halláskárosodás, ha nem visel semmilyen fülvédő eszközt.
- Meleg részekkel történő érintkezés.
- A kezelő elesése.

2.4 EGYÉNI VÉDŐESZKÖZÖK (EVE)

Egyéni védőeszköz (EVE) alatt minden olyan felszerelést kell érteni, amelyet a munkavállaló viselésére szánunk annak érdekében, hogy megvédjük őt egy vagy több olyan kockázattól, amely munkavégzés közben veszélyeztetheti a biztonságot vagy egészséget, valamint az erre a célra szolgáló minden eszközt vagy tartozékot.

Az EVE eszközök használata nem szünteti meg a sérülési veszélyt, de baleset esetén csökkenti a kár hatásait.

A következőkben található a gép használata közben viselendő egyéni védőeszközök felsorolása:

- **Csúszásmentes talppal és acélkaplival ellátott védőcipőt viseljen.**
- **Viseljen szemüveget vagy arcvédőt.**
- **Használjon zajvédő eszközöket, például fülvédőt vagy fül dugót.**
- **Viseljen olyan kesztyűt, ami lehetővé teszi a rezgés maximális csökkentését.**
- **Viseljen bevizsgált biztonsági védőruházatot.**

FIGYELEM

Amikor a géppel dolgozik, mindig viseljen bevizsgált biztonsági védőöltözetet. A védőruha megfelelő méretű kell, hogy legyen, és nem zavarhatja a dolgozót. Viseljen szoros védőruházatot. A védődzseki és a kertész nadrág az ideális. Ne hordjon olyan ruhát, sálát, nyakkendőt vagy nyakláncot, amely beakadhat az ágakba. Fogja össze és védje a hosszú haját.

FIGYELEM

A hallásvédelmi eszközök használata nagyobb figyelmet és óvatosságot követel, mert korlátozzák a veszélyre figyelmeztető hangjelzések (kiáltások, riasztások stb.) észlelését.

MEGJEGYZÉS

Kérjen tanácsot a viszonteladójától a megfelelő ruházat kiválasztásához.

3 SZIMBÓLUMOK ÉS BIZTONSÁGI FIGYELMEZTETÉSEK (1. ÁBRA)

Az ábra a gépen található szimbólumokat és biztonsági figyelmeztetéseket tünteti fel:

1. A gép használata előtt figyelmesen olvassa el a használati és karbantartási utasítást.
2. Viseljen szemvédő eszközöket, zaj elleni fülvédőt és védősisakot.
3. Viseljen védőcipőt.
4. Viseljen védőkesztyűt fém vagy műanyag tárcsák használata esetén.
5. Ügyeljen a tárgyak kivetődésére.
6. A személyek legalább 15 m távolságban tartózkodjanak.
7. Forró felületek veszélye.
8. Különösen ügyeljen a visszarúgás jelenségére. Ez ugyanis veszélyes lehet.
9. Primer benzinpumpa.
10. Géptípus: **FÜSZEGÉLYNYÍRÓ**.
11. Garantált hangteljesítmény szint.
12. CE megfeleléségi jelölés.
13. Sorozatszám.
14. Gyártási év.
15. A kimenőtengely maximális sebessége (fordulatszám/perc).

4 FONTOSABB RÉSZEGYSÉGEK

Itt 2. ábra láthatók a gép fontosabb részegységei:

- | | |
|---------------------------------|---------------------------------------|
| 1. Tartozék szerszámok | 13. Indító markolat |
| 2. Tartozék szerszámok | 14. Szivatókar |
| 3. Tartozék szerszámok | 15. Gázrögzítő kar |
| 4. Kúpfogaskerekes hajtómű | 16. STOP nyomógomb |
| 5. Biztonsági védelem | 17. Gyorsító kar |
| 6. Szegélyvágó fej | 18. Övek |
| 7. Üzemanyagtartály kupakja | 19. Markolat |
| 8. Primer benzinpumpa | 20. Továbbítócső |
| 9. Porlasztószabályozó csavarok | 21. Félgáz nyomógomb |
| 10. Kipufogódob védelem | 22. Flexibilis meghajtás |
| 11. Gyertyafészek védőburkolat | 23. Gyertyafészek védőburkolat csavar |
| 12. Levegőszűrő fészek | |

5 ÖSSZESZERELÉS

FIGYELEM

Az összeszerelési műveletek végzése közben mindig viseljen védőkesztyűt.

HU

5.1 BIZTONSÁGI VÉDELEM FELSZERELÉSE (5. ÁBRA)

A csavarokkal (B, 5. ábra) rögzítsük az erőátviteli csőhöz a védelmet (A, 5. ábra), ami lehetővé teszi, hogy biztonságos körülmények között dolgozzunk

FIGYELEM

Csak a nylonszálás fejjel használja a védőelemet (C, 5. ábra). A védelmet (C,5. ábra) a csavarral (D, 5. ábra) rögzítse a védelemhez (A, 5. ábra)..

MEGJEGYZÉS

A vágóeszköz védőelemén található az E szimbólum, 11. ábra amely a vágóeszköz forgásirányát mutatja.

5.2 A NYLONSZÁLÁS FEJ FELSZERELÉSE (10. ÁBRA)

Helyezze el a felső peremet (F, 10. ábra). Helyezze be a fejrögzítő csapot (H, 10. ábra) a megfelelő furatba (L, 10. ábra), és csavarja be a fejet (N, 10. ábra) az óra járásával ellentétes irányban, csupán kézi erővel.

5.3 TÁRCSA FELSZERELÉSE (11. ÁBRA)

1. A felső peremre (F, 11. ábra) szerelje fel a tárcsát (R, 11. ábra), ellenőrizze, hogy a forgásirány jó legyen.
2. Szerelje fel az alsó peremet (B,11. ábra), a kúpot (D, 11. ábra), és az óramutató járásával ellentétes irányban csavarja fel az anyát (A, 11. ábra).
3. Helyezze a tartozék csapot a megfelelő furatba (L, 11. ábra) a tárcsa rögzítéséhez, és a csavar meghúzásának lehetővé tételéhez (A, 11. ábra) 25 kgm (2,5 Nm) nyomatékkal.

FIGYELEM

A gallért (lásd C nyilak, 11. ábra) a tárcsa szerelési furatába kell helyezni.

5.4 A MARKOLAT FELSZERELÉSE (3. ÁBRA)

Szerelje a markolatot a meghajtó csőre és rögzítse a csavarok (A, 3. ábra) segítségével. A fogantyú helyzetét a kezelő igénye szerint állítani lehet.

FIGYELEM

A markolat loop (D, 3. ábra) kerüljön a címke nyilai (B, 3. ábra) és a hátsó markolat (C, 3. ábra) közé.

5.5 ERŐÁTVITEL BESZERELÉS (6. ÁBRA, 7. ÁBRA)

1. Húzza meg a pecket (A, 6. ábra), és a tömlő (B, 6. ábra) végét illessze a kuplung-fedőbe (C, 6. ábra), ellenőrizve, hogy a szár és a csatlakozás jól beszoruljanak.
2. A pecket (A, 6. ábra) illessze a tömlő szár végében lévő furatba (D, 6. ábra).
3. Csavarja ki és vegye le a csavart (F, 7. ábra).
4. Helyezze be a flexibilis részt (B, 7. ábra) a csőbe (E, 7. ábra), bizonyosodjon meg arról, hogy flexibilis végződés (B, 7. ábra) megfelelően helyezkedjen el a merev hajtótengelyben (7. ábra).
5. Helyezze be a csavart (F, 7. ábra) és húzza meg.
6. Fedje le a flexibilis rész végét és a merev tömlő csatlakozását a védőburkolattal (G, 7. ábra).
7. Rögzítse a két megfelelő csattal (N, 2. ábra) a vezetékcsövet a hajlékony csőhöz.

5.6 A GÁZHUZAL BESZERELÉSE (8. ÁBRA)

1. Csavarja ütközésig az anyát (Q, 8. ábra) a szabályozón (H, 8. ábra).
2. Csavarja ütközésig a szabályozót (H, 8. ábra) a rögzítőbilincsen (I, 8. ábra).
3. Helyezze be a gázszabályozó kábelt (8. ábra.L) a tartóba (M, 8. ábra).
4. Csavarja ki annyira a szabályozót (H, 8. ábra), hogy a gázszabályozó kábelnél (L, 8. ábra) 1 mm-es hézag legyen, mielőtt a tartó (M, 8. ábra) befejezi a mozgást.
5. Csavarja ki az anyát (Q, 8. ábra) a szabályozás reteszeléséhez.

FIGYELEM

Ügyeljen arra, hogy a flexibilis cső mozgása közben ne kezdjen véletlen működésbe a forgószелеp mozgása.

5.7 AZ ELEKTROMOS VEZETÉKEK BESZERELÉSE

Csatlakoztassa az elektromos vezetékeket (O-P, 9. ábra) a megfelelő tűskék segítségével.

FIGYELEM

Ellenőrizze, hogy a gép minden alkatrésze jól van-e csatlakoztatva és a csavarok meg vannak-e húzva.

MEGJEGYZÉS

Szigorúan tartsa be a csomagolóanyagok ártalmatlanítására vonatkozó helyi előírásokat.

6 BIZTONSÁGI BERENDEZÉSEK ÉS VEZÉRLÉSEK

6.1 BIZTONSÁGI BERENDEZÉSEK

A gép a következő védőszerkezetekkel van ellátva:

6.1.1 Stop nyomógomb

A kapcsoló (16, 2. ábra) megnyomásakor a motor leáll.

6.1.2 Gázrögztítő kar

A gázrögztítő kar (15, 2. ábra1) megakadályozza a gázkar véletlen működtetését (17, 2. ábra).

6.1.3 Biztonsági védelem

A védőelem (5, 2. ábra) a kezelőt védi a tárgyak kivetésétől.

6.2 KEZELŐSZERVEK

A gép a következő vezérlőkkel rendelkezik:

6.2.1 Gyorsító kar

Lehetővé teszi a vágóeszköz sebességének szabályozását.

A gázkar működtetése (17, 2. ábra) csak akkor lehetséges, ha egyidejűleg a gázrögztítő kart is nyomja (15, 2. ábra).

A helyes munkavégzési sebesség a gázkar (17, 2. ábra) végállásánál érhető el.

6.2.2 Félgáz nyomógomb

A hideg motor beindításához használható (21, 2. ábra).

7 ELŐKÉSZÍTŐ MŰVELETEK

7.1 MUNKAVÉGZÉSI TERÜLET

Vizsgálja át alaposan a teljes munkaterületet, és távolítsa el mindent, amit felpattinthat a gép, vagy ami kárt okozhat a vágóeszközben.

7.2 ÖVEK

A vállszíj helyes beállítása a gép kiegyensúlyozottságát, és a talajtól való megfelelő magasságát teszi lehetővé.

Viselje a vállszíjakat és állítsa be a csatokat (A, 12. ábra) a legjobb kiegyensúlyozottság elérése és a gép megfelelő magassága érdekében.

8 INDÍTÁS

8.1 ÜZEMANYAG

FIGYELEM

A benzin rendkívül gyúlékony üzemanyag. Legyen rendkívül óvatos, amikor a benzinnel vagy egy üzemanyag keverékkel foglalkozik. Ne dohányozzon, és ne legyen tűz vagy nyílt láng az üzemanyag vagy a gép közelében. Az üzemanyagot szabadtéren keverje össze, ahol nincs szikra vagy nyílt láng.

- A tűzveszély és a megégési veszély csökkentése érdekében kezelje gondosan az üzemanyagot. Az rendkívül tűzveszélyes.
- Keverje össze és helyezze az üzemanyagot egy üzemanyagok számára jóváhagyott tartályba.
- Helyezze szabadon álló talajra, állítsa le a motort és hagyja kihűlni, mielőtt elvégzi az utántöltést.
- Lassan lazítsa ki az üzemanyagfedelelet a nyomás leengedése és az üzemanyag kifolyásának elkerülése érdekében.
- Húzza meg erőteljesen az üzemanyagfedelelet a feltöltés után. A rezgések a fedél meglazulását és az üzemanyag kifolyását okozhatják.
- Szárítsa fel a tartályból kifolyt üzemanyagot. Helyezze a gépet 3 méteres távolságra a feltöltés helyétől, mielőtt beindítja a motort.
- Soha semmilyen körülmények között ne próbálja meg elégetni a kifolyt üzemanyagot.
- Az üzemanyag kezelése és a gép működése közben ne dohányozzon.
- Az üzemanyagot friss, száraz és jól szellőző helyiségben tárolja.
- Ne tárolja az üzemanyagot olyan helyen, ahol száraz levelek, szalma, papír stb. található.
- A gépet és az üzemanyagot olyan helyen tárolja, ahol az üzemanyagpára nem érintkezhet szikrával vagy nyílt lánggal, fűtésre szolgáló vízfóralóval, villanymotorral vagy kapcsolóval, sütővel stb.
- Ne távolítsa el a tartály fedelét, amikor jár a motor.
- Ne használjon üzemanyagot tisztítási műveleteknél.
- Ügyeljen arra, hogy ne kerüljön üzemanyag a ruházatára.



Ez a gép kétütemű motorral működik, benzint és kétütemű motorhoz való olajat kell előre összekeverni hozzá. Egy tiszta, benzin tárolására engedélyezett tartályban előre keverje össze az ólommentes benzint és a kétütemű motorokhoz való olajat.

Ajánlott üzemanyag: ennek a motornak a tanúsítványa 89 oktános ólommentes autós üzemanyaggal történő használatot ír elő $([R + M] / 2)$, vagy ennél magasabb oktánszámot.

A csomagoláson található utasítások szerint keverje össze a kétütemű motorhoz való olajat és a benzint.

2 ütemű motorokhoz való olaj Oleo-Mac / Efcó **2%-os** használatát javasoljuk **(1:50)** kifejezetten az összes kétütemű léghűtéses motorhoz létrehozva.

A prospektusban jelzett helyes olaj/üzemanyag arány a következő motorolajok (A. ábra) használatánál megfelelő Oleo-Mac / Efcó **PROSINT 2 EVO** és **EUROSINT 2 EVO**, vagy azokkal egyenértékű magas minőségű motorolaj (**JASO FD vagy ISO L-EGD specifikáció**).

BENZIN 	OLAJ 	
	2% - 50:1	
ℓ	ℓ	(cm ³)
1	0,02	(20)
5	0,10	(100)
10	0,20	(200)
15	0,30	(300)
20	0,40	(400)
25	0,50	(500)

A. ábra



ÓVINTÉZKEDÉS

Ne használjon járműolajat vagy kétütemű járművön kívüli motorhoz való olajat.



ÓVINTÉZKEDÉS

- Csak a szükséges üzemanyag mennyiséget vásárolja meg a saját fogyasztása alapján; ne vásároljon többet, mint amit egy vagy két hónap alatt felhasznál;
- A benzint hermetikusan zárt tartályban friss levegőjű száraz helyiségben tárolja.



ÓVINTÉZKEDÉS

A keverékhez soha ne használjon 10%-nál nagyobb arányban etanolt tartalmazó üzemanyagot; elfogadható a gasohol (benzin és etanol keverék) 10%-ig terjedő etanol aránnyal vagy az E10 üzemanyag.

MEGJEGYZÉS

Csak a használathoz szükséges mennyiségű keveréket készítsen, és ne hagyja a keveréket hosszú ideig a tartályban. Javasoljuk, **Emak ADDITIX 2000** üzemanyag-stabilizátor használatát, kódsz. 001000972Aa keverék 12 hónapos időszakra történő tárolásához.

Alkilezett benzin



ÓVINTÉZKEDÉS

Az alkilezett benzinnek nem ugyanaz a sűrűsége, mint a rendes benzinnek. Ezért a normál benzinhez beállított motorokat lehet, hogy át kell állítani az eltérő üzemanyag használatára. A feladat végrehajtásához forduljon egy hivatalos vevőszolgálathoz.

8.2 FELTÖLTÉS

FIGYELEM

Tartsa be az üzemanyag kezelésére vonatkozó biztonsági előírásokat. Feltöltés előtt mindig kapcsolja ki a motort. Működő vagy forró motorú gépbe soha ne töltsön be üzemanyagot. A motor beindítása előtt legalább 3 méterre távolodjon el a betöltés helyétől. NE DOHÁNYOZZON!

HU

1. Az üzemanyag betöltése előtt rázza fel a tartályt.
2. A szennyeződés elkerülésére tisztítsa meg az üzemanyagdugó körüli felületet.
3. Lassan lazítsa ki az üzemanyagdugót.
4. Figyeljen oda az üzemanyag-keverék tartályba történő betöltésekor. Kerülje az üzemanyag kifolyását.
5. Az üzemanyagdugó visszahelyezése előtt tisztítsa meg, és ellenőrizze a tömítést.
6. Azonnal helyezze vissza az üzemanyagdugót, és kézzel szorítsa be. Az esetleg kiömlött üzemanyagot takarítsa föl.

FIGYELEM

Ellenőrizze, hogy van-e üzemanyag-szivárgás, ha ez előfordul, használat előtt szüntesse meg. Szükség esetén vegye fel a kapcsolatot egy hivatalos Vevőszolgálati Központtal.

8.3 INDÍTÁSI ELJÁRÁS

FIGYELEM

A motor beindítása előtt:

- **bizonyosodjon meg arról, hogy a tárcsa szabadon forogjon, és ne érintkezzen külső testekkel;**
- **ellenőrizze, hogy a gázkar szabadon működjön;**
- **ellenőrizze, hogy van-e üzemanyag-szivárgás, ha ez előfordul, használat előtt szüntesse meg. Ha szükséges, vegye fel a kapcsolatot viszonteladója vevőszolgálatával.**

1. Tolja el lassan 4-szer a primert (8, 2. ábra).
2. Helyezze az indítókart ZÁRT állásba (A, 13. ábra).
3. Húzza meg a gázkart (17, 2. ábra), és rögzítse félgáznál a gomb megnyomásával (21, 2. ábra), majd engedje el a kart (17, 2. ábra).
4. Helyezze a gépet stabil helyzetbe a talajon.
5. Egyik kézzel tartva a gépet (14. ábra) húzza meg az indítószinórt (nem több, mint 3 alkalommal), amíg meg nem hallja a motor első robbanását.



FIGYELEM

- **Soha ne tekerje a keze köré az indítózsínórt.**
- **Amikor meghúzza az indítózsínórt, nem használja fel a teljes hosszát; az a törését okozhatja.**
- **Ne engedje hirtelen vissza a zsínórt; tartsa az indító fogantyút (14. ábra), és hagyja a zsínórt lassan visszatekereslődni.**

MEGJEGYZÉS

Egy új gép kiegészítő húzásokat igényelhet.

6. Helyezze az indítókart NYITOTT állásba (B, 13. ábra).
7. Húzza meg az indítózsínórt a motor beindításához.
8. Miután a gép beindult, a gázkar érintése nélkül melegítse néhány másodpercig.

MEGJEGYZÉS

Hidegben vagy nagy magasságokban a bemelegedéshez a gépnek több másodpercre van szüksége.

9. Végül, nyomja meg a gázkart (17, 2. ábra) a fél-gyorsítás kiiktatásához.



FIGYELEM

- **Alapjáraton a vágófelszerelés nem foroghat. Ellenkező esetben forduljon egy hivatalos vevőszolgálathoz, hogy ellenőrizzék a gépet, és oldják meg a problémát.**
- **Melegindításhoz ne használja az indítót.**
- **Kizárólag hideg motor indításánál használja a félgázt.**

MEGJEGYZÉS

Normális, hogy egy új motor az első használat során füstöl.

8.4 A MOTOR LEÁLLÍTÁSA

1. Állítsa a gyorsítókart minimumra (17, 2. ábra).
2. Várjon néhány másodpercig, hogy a motor lehűlhessen.
3. Állítsa le a motort a STOP gomb megnyomásával (16, 2. ábra).

8.5 ELDUGULT MOTOR

1. Távolítsa el a csavart (23, 2. ábra).
2. Távolítsa el a gyertyafészek védőburkolatát (11, 2. ábra)
3. Ha nehézséget okoz a borítás eltávolítása, használjon a gyertyához egy megfelelő eszközt.
4. Feszítse le a gyújtógyertya burkolatát

5. Csavarja ki és szárítsa meg a gyújtógyertyát.
6. Tárja szélesre a gázadagolót.
7. A berántózsínór (14. ábra) többszöri megrántásával tisztítsa meg az égési teret.
8. Helyezze vissza a gyertyát és csatlakoztassa a gyertyapipát egy határozott nyomással.
9. Állítsa a szivatókart OPEN (B, 13. ábra) állásba - még ha hideg is a motor
10. Indítsa be a motort (*Indítási eljárás*, 8.3 bek.)

8.6 A MOTOR BEJÁRATÁSA

A motor 5÷8 óra működés után éri el maximális teljesítményét.

Bejáratás közben a túlzott igénybevétel elkerülése végett ne járassa a motort üresben maximális fordulatszámon.

FIGYELEM

Bejáratás közben ne változtassa a porlasztást egy feltételezett teljesítménynövelés céljából; ez károsíthatja a motort.

MEGJEGYZÉS

Normális, hogy egy új motor az első használat során füstöl.

9 A GÉP HASZNÁLATA

9.1 BIZTONSÁGI ELLENŐRZÉSEK

FIGYELEM

Végezze el a következő biztonsági ellenőrzéseket a gép minden egyes használata előtt, illetve amikor a gép ütést szenved vagy leesik.

- Győződjön meg arról, hogy a fogantyúk tiszták, szárazak, és megfelelően és biztonságosan rögzítve vannak a géphez.
- Bizonyosodjon meg arról, hogy a vágóeszköz védőburkolata megfelelően és szilárdan rögzüljön a géphez, és hogy sérülés vagy kopásnyom mentes legyen.
- Ellenőrizze a vállszíjak épségét és megfelelő kiegyensúlyozottságát (lásd *Övek*, 7.2 fejezet).
- Ellenőrizze a gépen lévő csavarok helyes rögzítését.
- Bizonyosodjon meg arról, hogy a vágóeszköz tiszta, sérülésmentes vagy kopásmentes legyen.
- Ellenőrizze a gép megfelelő rögzítését a szállító szerkezethez.
- Ellenőrizze, hogy a tárcsa jól élezett legyen.
- Ellenőrizze, hogy a hűtőlevegő nyílások ne legyenek eltömődve;
- Győződjön meg arról, hogy a gép nem mutat-e sérülést vagy kopást.
- Ellenőrizze a gázkar és a gázrögzítő kar szabad mozgását.

- Végezzen el egy próbaműveletet, és ellenőrizze, hogy nem érzékelhető-e rezgés vagy rendellenes hang.
- Ellenőrizze, hogy a gázkar és a gázrögztítő kar elengedés után gyorsan visszatérjen az üres állásba.
- Győződjön meg arról, hogy csak a gázkar lenyomásakor az reteszelt marad.

9.2 ÁLTALÁNOS ÓVINTÉZKEDÉSEK

- Mindig mindkét lábával stabilan állva vágjon, hogy elkerülhető legyen az egyensúly elvesztése.
- Bizonyosodjon meg arról, hogy biztosan tud mozogni és állva maradni.
- Ellenőrizze az Önt körülvevő területen, hogy nincsenek-e esetleges akadályok (gyökerek, kövek, ágak, árkok stb.), ha netán hirtelen arrébb kellene mennie.
- Ne vágjon mellmagasság fölött, mivel az ennél magasabban tartott fűszegélynyírókat nehéz megtartani a kicsapódást okozó erővel szemben.
- Ne vágjon a készülékkel elektromos vezetékek közelében
- Csak akkor dolgozzon, amikor elég jók a látási viszonyok és a fény ahhoz, hogy tisztán lásson.
- Ne vágjon létráról; ez a pozíció rendkívül veszélyes.
- Állítsa le a gépet, ha a tárcsa idegen testbe ütközik. Vizsgálja meg a tárcsát és a gépet; ne folytassa a munkát sérült részekeségeket esetén.
- A kést tartsa szennyeződéstől és homoktól mentesen. Még kis mennyiségű szennyeződés is hamar eltompítja a kést, és növeli a kicsapódás esélyét.
- A gép letámasztása előtt kapcsolja ki a motort.
- Legyen különösen figyelmes, ha zajvédőt használ, mivel ilyenkor kevésbé hallja meg a veszélyeket jelző hangokat (telefon, sziréna, riasztó stb.).
- Legyen kiváltképp óvatos, amikor vagy lejtős, vagy egyenetlen talajon dolgozik.



FIGYELEM

- **Soha ne használjon merev tárcsát köves földterület vágására. A felrepített tárgyak vagy a megsérült kések komoly vagy akár halálos sérülést okozhatnak a készülék üzemeltetőjének vagy a nézelődőknek.**
- **Ügyeljen a kivetett tárgyra, és viseljen mindig engedélyezett védőszemüveget.**
- **Ne nyúljon be a vágófelszerelés védőburkolata mögé. Kavicsok, kis tárgyak és más anyagok megsérthetik a szemet, és vakságot vagy súlyos sérülést okozhatnak.**
- **Tartsa távol az illetéktelen személyeket: a gyermekeknek, állatoknak, jelenlévőknek és kisegítőknek legalább 15 m-es biztonsági távolságot kell tartaniuk.**
- **Azonnal állítsa le a gépet, ha valaki közeledik.**
- **Soha ne forgassa a gépet, mielőtt ellenőrizte volna az esetleges személyek jelenlétét a munkaterületen.**

9.3 MUNKA

9.3.1 Általános használati utasítások

- A kézikönyv ebben a szakaszában található a fű ritkító és vágó gép használatára vonatkozó alapvető biztonsági szabályok leírása.
- Olyan helyzetekben, amikor nem tudja biztosan, hogy hogyan kell eljárni, kérje ki egy szakértő tanácsát. Forduljon a viszonteladóhoz vagy a helyi felhatalmazott műhelyhez.
- Kerülje olyan műveletek végrehajtását, amelyek nem felelnek meg képességeinek.

9.3.2 Alapvető biztonsági szabályok

FIGYELEM

- **A motor kipufogó gázainak hosszú időn át történő belégzése veszélyt jelenthet az egészségre.**

FIGYELEM

- **Ne használja a gépet, ha baleset esetén nem tud segítséget kérni.**
- **Soha ne használja a gépet a védőelem nélkül vagy hibás védőelemmel.**
- **Soha ne használja a gépet a sebességváltó-tengely nélkül.**
- **Ne használja a fűhöz való tárcsákat fás szarak kivágásához.**

- Ne használja a gépet rossz időben, például sűrű ködben, zuhogó esőben, erős szélben, erős hidegben stb. Rossz időben a munkavégzés fárasztó, és gyakran megnövekedett veszélyeket rejt magában, ilyen a jeges talaj, az esés kiszámíthatatlan iránya stb.
- Kapcsolja ki a készüléket, mielőtt másik területre menne át.
- Soha ne támassza a gépet a földre, miközben működik a motor.
- Mindig a megfelelő berendezéseket használja.
- Ügyeljen rá, hogy megfelelően legyen beállítva a berendezés
- Gondosan szervezze meg a munkáját.
- Mindig teljes gázzal üzemeltesse a készüléket, amikor a fűrészlappal vágni kezd
- Csak éles lappal dolgozzon

FIGYELEM

- A motor működése és a vágóeszköz mozgása közben ne próbálja eltávolítani a levágott anyagot. Állítsa le a motort és a vágóeszközt, mielőtt eltávolítaná a tárcsa köré szorult anyagokat.
- A kúpfogaskerekes hajtómű a használat alatt felforrósodhat, és a használat után még egy ideig forró is maradhat. Ha ilyenkor megérinti, akkor égési sérülést szenvedhet.
- A katalizátoros kipufogódob a használat során rendkívüli módon felmelegszik, és a motor leállítása után is hosszú ideig meleg marad. Ez akkor is bekövetkezik, ha a motor alapljárton megy. Az érintkezés megégetheti a bőrt, és tüzveszélyt okozhat.
- Ne használja a gépet, ha a kipufogódob megsérült, hiányzik vagy módosítottak rajta.

9.4 FÚSZEGÉLYNYÍRÁS SZEGÉLYNYÍRÓ FEJJEL

FIGYELEM

Ne használjon az ajánlottnál hosszabb szálát (16. ábra). Megfelelően felszerelt védőelemnél (5. ábra) a beépített vágóberendezés automatikusan szabályozza a szál megfelelő hosszúságát. A túl hosszú szál használata túlterhelheti a motort, s ez kárt okozhat a kuplungmechanizmusban és a közeli alkatrészekben.

9.4.1 Szegélynyírás

- Tartsa a fejet megdőntve kicsivel a talaj felett. A vágást a szál vége hajtja végre. Engedje a zsinórt a maga ütemében dolgozni. Soha ne tolja a szálát a vágni kívánt területre.
- A szál lehetővé teszi a fű és a gyom könnyű eltávolítását a falak, kerítések, fák és járdaszegélyek tövében; ugyanakkor károsíthatja egyes fák és cserjék kérgét, és megsértheti a kerítésoszlopokat.
- Csökkentse a növények sérülésének kockázatát a zsinór 10-12 cm-re rövidítésével és a motor fordulatszámának csökkentésével

9.4.2 Tisztítás

A tisztítási módszer eltávolít minden nem kívánatos növényzetet

Járjon el a következőkben jelzett módon:

- Tartsa a szegélynyíró fejet közvetlenül a talajszint felett és döntse meg.
- Hagyja, hogy a szál rendet vágjon a területen a fák, oszlopok, szobrok és hasonló tárgyak körül.
- A zsinór gyorsabban kopik, és többször kell előhúzni, amikor kövek, téglák, beton, fémkerítések stb. mellett dolgozik a géppel, mint amikor csak fákkal és fafelületekkel kerül érintkezésbe

FIGYELEM

A szegélynyírásnál és tisztázásnál használjon a teljes fordulatszámnál kisebbet, hogy a zsinór tovább tartson, és hogy csökkenjen a szegélynyíró fej kopása.

9.4.3 Vágás

A gép ideális az olyan fű nyírásához, amely nehezen elérhető egy normál fűnyíró számára:

- Vágás közben tartsa a szálát párhuzamos helyzetben a talajhoz képest, a száltartó fej döntése nélkül, és végezze a műveletet az itt 23. ábra jelzett módon.

FIGYELEM

Kerülje az érintkezést a fej és a talaj között. Ez megrongálhatja a gépet és tönkre teheti a pázsitot.

9.4.4 Söprés

- A forgószál szívóhatása felhasználható a gyors és könnyű feltakarításhoz. Tartsa a szálát párhuzamos helyzetben a ritkítani kívánt talaj felett, és végezzen előre és hátra irányuló váltakozó mozgást.
- Vágás és söprés egyidejű végzésékor teljes gáz adásával érheti el a legjobb eredményt

FIGYELEM

Soha ne végezzen vágást, ha rosszak a látási viszonyok, vagy szélsőséges hőmérsékleti körülmények vagy fagy esetén.

9.5 FŰNYÍRÁS FŰVÁGÓ KÉS SEGÍTSÉGÉVEL

9.5.1 Indítás előtt végezzen ellenőrzést

- Ellenőrizze a fűrészlapot, és győződjön meg róla, hogy nem képződtek-e repedések a fogak alján vagy a központi nyílás körül. Cserélje ki a tárcsát, ha repedések mutatkoznak rajta (lásd *Tárcsa felszerelése (11. ábra)*, 5.3 fejezet).
- Ellenőrizze, nem repedt-e el az alátámasztó karima előregedés miatt vagy azért, mert túlzottan meghúzták. Cserélje ki a tartóperemet, ha repedtek látszik (lásd *Tárcsa felszerelése (11. ábra)*, 5.3 fejezet).
- Ellenőrizze, hogy a záróanya (A, 11. ábra) nem veszítette el a rögzítő erejét. A rögzítőanya meghúzási nyomatéka legyen **25 Nm**.
- Ellenőrizze, hogy a tárcsaborító (A, 4. ábra) nem sérült-e vagy repedt be. Cserélje ki a tárcsaborítót, ha repedtek látszik.

MEGJEGYZÉS

A fűvágó kés a magas vagy durva fű minden fajtájához alkalmas

FIGYELEM

- Kerülje a visszarúgásokat, mert súlyos sérüléseket okozhatnak. A kicsapódás a gép oldalsó vagy előre irányuló mozgása olyankor, amikor a kés kemény tárgyba, például farönkbe vagy kőbe ütközik, vagy amikor a fa bezáródik, és beszorítja a kést a vágásba. Egy külső testtel történő érintkezés is a fűszegélynyíró ellenőrzésének elvesztését okozhatja.
- Mindig tartsa be a biztonsági előírásokat. A fűszegélynyíróval csak fűvet és kisebb bokrokat szabad nyírni. Csak a megfelelő fűrészlappal vágjon fát. Ne vágjon fémet, műanyagot, falat, vagy fán kívül egyéb építőanyagokat. Tilos másfajta anyagokat vágni vele. A fűszegélynyírót ne használja különféle tárgyak felemelésére, áthelyezésére vagy darabolására és ne szorítsa be rögzített alapon. A gyártó által nem megengedett szerszámokkal ne kapcsolja össze.
- Kerülje a korlátok, épületfalak, fatörzsek, kövek vagy más olyan tárgyak megközelítését, amelyek a gép megugrását vagy a tárcsa sérülését okozhatják. Az ilyen jellegű munkák végzéséhez műanyag szálás fejek használatát javasoljuk. Ezenkívül vigyázni kell arra, hogy az ilyen helyzetekben a tárgyak nagyobb eséllyel kapnak gellert.
- Soha ne használjon gépet a földre merőlegesen álló vágóegységgel.
- Soha ne használja a gépet kilazult tárcsával. Ha a tárcsa a megfelelő rögzítés után kilazul, azonnal szakítsa meg a használatot. Lehet, hogy elkopott vagy megsérült a tartóanya, és ki kell cserélni. Soha ne használjon engedély nélküli alkatrészeket a kés rögzítésére. Ha a kés a továbbiakban is kilazul, forduljon szakszervizhez.

- A fű levágása oldalirányú kaszáló mozdulattal történik, ahol a jobbról balra irányuló lengetés a fűvágást végző mozdulat, a balról jobbra irányuló pedig a visszalendítés. A vágást a tárcsa bal oldalával kell végezni, az itt 23. ábra jelzett módon.
- Ha a fűvágó kés a fű vágásakor balra megdől, a fű egy sorba rendeződik össze, így könnyebb lesz majd - pl. gereblyézéssel - összegyűjteni.
- Próbáljon ütemesen dolgozni. Álljon stabilan, szétvetett lábakkal. A visszalendítés után lépjen előre, és álljon be újra stabil pozícióba.
- Hagyja, hogy a tartóteknő súrolja a talajt, hogy így a tárcsa ne érjen a talajhoz.
- Az alábbi utasítások betartása esetén csökkentheti a késre feltekeredő anyagok miatti veszélyt
 - Mindig teljes fordulatszámmal dolgozzon.
 - A visszalendítés során kerülje a korábban már levágott anyagokat.
 - Mielőtt nekilátna a levágott fű összeszedésének, állítsa le a motort, kapcsolja le a hevedert, és tegye le a gépet a földre.

10 KARBANTARTÁS

FIGYELEM

- **A karbantartási műveletek végzése közben mindig viseljen védőkesztyűt.**
- **Meleg motornál ne végezzen karbantartást.**
- **A karbantartás elmaradása vagy nem megfelelő végzése, a biztonsági berendezések eltávolítása vagy módosítása és/vagy nem eredeti alkatrészek használata súlyos vagy halálos sérüléseket okozhat a kezelőnek vagy harmadik feleknek.**

HU

Tisztításhoz ne használjon üzemanyagot (keveréket).

10.1 A GÁZKIBOCSÁTÁSOK MEGFELELŐSÉGE

Ezt a motort, a károsanyag-kibocsátási ellenőrző rendszert is beleértve, a felhasználói használati utasításnak megfelelően kell kezelni, használni és karbantartásnak alávetni, hogy a károsanyag-kibocsátási értékek belül maradjanak a nem közúti gépekre érvényes törvényi követelményeknek.

Nem megengedhető semmilyen szándékos módosítás, illetve a motor károsanyag-kibocsátási rendszerének nem megfelelő használata.

A motor vagy a gép hibás működése, használata vagy karbantartása a károsanyag-kibocsátási ellenőrző rendszer lehetséges működési zavaraihoz vezethet, egészen addig, amikor már nem tudja betartani az érvényes törvényi követelményeket; ez az eset azonnali cselekvést igényel a rendszer hibás működésének kijavítása és az érvényes követelmények visszaállítása érdekében.

Íme néhány példa a hibás működésre, használatra vagy karbantartásra, a teljesség igénye nélkül:

- Az üzemanyag-adagoló berendezés túlterhelése vagy törése.
- Olyan üzemanyag és / vagy motorolaj használata, ami nem felel meg az *Üzemanyag*, 8.1 fejezetben leírt jellemzőknek.
- Nem eredeti alkatrészek, például gyújtógyertya stb. használata.
- A kipufogórendszer hiányos vagy nem megfelelő karbantartása, ide értve a kipufogódob, a gyertya, a légszűrő stb. hibás karbantartási intervallumait is.

FIGYELEM

A motoron végzett módosítás az EU károsanyag-kibocsátási tanúsítvány érvénytelenítéséhez vezet.

Ennek a motornak a CO₂ szintje megtalálható az Emak honlapján (www.myemak.com), az "Outdoor Power Equipment világ" szakaszban.

10.2 FÜSZEGÉLYNYÍRÓ PENGÉ ÉLÉZÉSE (2-3-4 FOGAS)

A fűszegélynyíró pengéket egyszerűvonalú lapos reszelővel lehet élezni (15. ábra).

FIGYELEM

- Ha nem rendelkezik a megfelelő készségekkel a kések megfelelő élezéséhez, forduljon egy hivatalos szervizközpontoz.
- A nem megfelelő vágóeszköz vagy a nem megfelelő módon élezett kés növeli a visszacsapás kockázatát.
- Ellenőrizze a fűszegélynyíró éleket, hogy nincs-e rajtuk sérülés, vagy repedés, ilyen esetben cserélje ki őket.
- A sérült vágóberendezéseket ne próbálja hegesztéssel, kiegyenesítéssel, a forma módosításával megjavítani. Ezek miatt a műveletek miatt a vágóberendezés leválhat, és súlyos, akár halálos sérülést okozhat.
- A késeket soha nem szabad javítani, hanem azonnal ki kell cserélni, amint törés jeleit észleli, vagy ha túllépi az élezési határt.

ÓVINTÉZKEDÉS

- Az egyensúly fenntartása végett minden vágóélt egyenletesen élezzen.
- Ha a pengék élezése nem megfelelő, a gép rendellenes vibrálását okozhatják, aminek következtében a pengék eltörnek.

MEGJEGYZÉS

A fűszegélynyíró pengéket meg lehet fordítani: amikor az egyik oldal már nem éles, a pengét meg lehet fordítani és a másik oldalát használni (15. ábra)

10.3 SZEGÉLYVÁGÓ FEJ

Mindig az eredetivel azonos átmérőjű szálát használjon, hogy elkerülhető legyen a motor túlterhelése (16. ábra).

A nylonszál megnyújtásához üsse a talajhoz a fejet munkavégzés közben.

ÓVINTÉZKEDÉS

Ne üsse a fejet betonhoz vagy kövezetehoz.

10.3.1 A nylonszál cseréje a TAP&GO fejben (19. ábra)

1. Nyomja meg a fület (1, 19. ábra), és távolítsa el a fedelet és a belső tekercset.
2. Hajtsa félbe a szálát, az egyik részét a másiknál körülbelül 14 cm-rel hosszabbra hagyva.
3. Reteszelve a szálát a megfelelő vágatban (2, 19. ábra) a tekercsen.
4. Tekercseljen a nyíl irányában minden szálát a fészkébe egyenletes módon, az összefonódásuk nélkül.
5. A szál feltekercselésének a végén reteszelve azt a megfelelő résekben a következőkben jelzettek szerint (3, 19. ábra).
6. Szerelje be a rugót.

7. Húzza keresztül a szálat a szemeken (4, 19. ábra).
8. Reteszelve a fejet a fedéllel (5, 19. ábra).
9. Húzza a szálat kifelé (6, 19. ábra).

10.4 LÉGSZŰRŐ



ÓVINTÉZKEDÉS

Az eltömődött szűrő a motor szabálytalan működését okozza, megnövelve a fogyasztást és csökkentve a teljesítményt.

8-10 munkaóránként:

1. Távolítsa el a fedelet (A, 21. ábra), tisztítsa meg a szűrőt (B, 21. ábra).
2. Távolról, belülről kifelé fúvassa le sűrített levegővel.
3. Ha szennyezett vagy sérült, cserélje ki.

10.5 ÜZEMANYAGSZŰRŐ



FIGYELEM

Ha az üzemanyagszűrő szennyezett, az a beindításnál nehézséget okoz, és csökkenti a motor teljesítményét.

Rendszeresen ellenőrizze az üzemanyagszűrő állapotát. A szűrőt tisztításhoz vegye ki az üzemanyag nyílásból; ha erősen szennyezett, cserélje ki (20. ábra).

10.6 MOTOR

A henger bordáit rendszeresen tisztítsa ecsettel vagy sűrített levegővel.



ÓVINTÉZKEDÉS

A hengeren felgyülemelő szennyeződés a motor működését károsan befolyásoló túlhevüléshez vezethet.

10.7 GYERTYA

Javasolt a gyertya rendszeres tisztítása és az elektródák távolságának ellenőrzése (18. ábra).

TORCH L8RTF vagy más márkájú, azonos hőfokú gyertyát használjon.

10.8 KÚPFOGASKERES HAJTÓMŰ

30 óránként vegye le a kúpfogaskeretes hajtómű csavarját (D, 10. ábra), és ellenőrizze a zsír szintjét.

10 grammnál nem több, molibdén-diszulfidos, jó minőségű zsírt használjon.

10.9 ERŐÁTVITEL

Kenje meg 30 üzemóránként a merev cső csatlakozó illesztését (D, 22. ábra) molibdén-diszulfidos zsírral.

HU

10.10 KARBURÁTOR

A karburátor beállítás előtt tisztítsa meg a légszűrőt (B, 21. ábra), és melegítse be a motort A gép motorját az (EU) 2016/1628 jogszabály alkalmazásának megfelelően tervezték és gyártották.

Az alapjárat csavarja (T, 17. ábra) úgy van be állítva, hogy elég nagy biztonsági tartomány legyen az alapjárat és a kuplungolási tartomány között.

FIGYELEM

- **A motor alapjáratánál (3000 ford./perc) a tárcsa nem foroghat. Javasoljuk, hogy a Viszonteladóval, vagy meghatalmazott szervvel végeztessék el a karburátor minden beállítását.**
- **A gép 1000 m feletti magasságban történő használatánál ellenőriztetni kell a porlasztást egy hivatalos Vevőszolgálati központban.**

10.11 KIPUFOGÓ

FIGYELEM

Ne használja a gépet, ha a kipufogódob megsérült, hiányzik vagy módosítottak rajta. A rosszul karbantartott kipufogó megnöveli a tűz és a halláskárosodás veszélyét.

FIGYELEM

A kipufogódob katalizátoros, ez szükséges ahhoz, hogy a motor megfeleljen a kibocsátásra vonatkozó előírásoknak. Soha ne módosítsa vagy távolítsa el a katalizátort: ha ezt teszi, megsérti a törvényt.

FIGYELEM

A katalizátoros kipufogódob a használat során rendkívüli módon felmelegszik, és a motor leállítása után is hosszú ideig meleg marad. Ez akkor is bekövetkezik, ha a motor alapjáraton megy. A kipufogódob megérintése égési sérülést okozhat. Ne feledkezzen meg a tűzveszélyről!

ÓVINTÉZKEDÉS

Ha a kipufogódob megsérül, ki kell cserélni. Ha a kipufogódob gyakran eltömődik, az annak a jele lehet, hogy a katalizátor hatásfoka korlátozott.

10.12 RENDKÍVÜLI KARBANTARTÁS

Intenzív használat esetén a szezon végén, normál használat esetén kétfévente a szervizhálózat szakemberével át kell nézetni a felszerelést.

Keresd meg a hozzád legközelebb található Hivatalos Vevőszolgálati Központot: <https://www.myemak.com/int/filiali-e-distributori/distributori>.

FIGYELEM

- A jelen kézikönyvben nem szereplő minden egyéb karbantartási művelet hivatalos Vevőszolgálati Központnak kell végeznie. A gép állandó és szabályos működésének biztosításához, ne feledje, hogy az esetleges alkatrészcserenél kizárólag EREDETI ALKATRÉSZT használjon.
- A nem engedélyezett esetleges módosítások és/vagy a nem eredeti alkatrészek használata a gépkezelő és harmadik személyek súlyos, akár halálos sérülését okozhatják, és a garancia azonnali megszűnésével járnak.

HU

10.13 KARBANTARTÁSI TÁBLÁZAT

<i>Kérjük, ne feledje, hogy az alábbi karbantartási időszakok csak normál működési körülmények esetén alkalmazandók. Ha a napi munka nagyobb terheléssel jár, ennek megfelelően csökkenteni kell a karbantartási időszakokat.</i>		Minden használat előtt	Havonta	Sérülés vagy meghibásodás esetén	Igény szerint	1 év vagy 100 óra
Teljes gép	Ellenőrizze az alábbiakat (szivárgások, repedések és kopások)	x				
	A napi munka végeztével végezze el a tisztítást	x				
Vezérlések (STOP gomb, szivatókar, gázkar, karreteszelő)	A működés ellenőrzése	x				
Üzemanyagtartály	Ellenőrizze az alábbiakat (szivárgások, repedések és kopások)	x				
	Tisztítás					x
Üzemanyagszűrő és csövek	Ellenőrzés		x			
	Tisztítsa meg, cserélje ki a szűrőelemet			x		x
Vágóadapterek	Ellenőrizze az alábbiakat (sérülések, késélesség és kopások)	x				
	Ellenőrizze a feszültséget	x				
	Élezze meg			x	x	
Kúpfogaskerékes hajtómű	Ellenőrizze az alábbiakat (sérülések, kopások és zsírszint)		x		x	

<p>Kérjük, ne feledje, hogy az alábbi karbantartási időszakok csak normál működési körülmények esetén alkalmazandók. Ha a napi munka nagyobb terheléssel jár, ennek megfelelően csökkenteni kell a karbantartási időszakokat.</p>		Minden használat előtt	Havonta	Sérülés vagy meghibásodás esetén	Igény szerint	1 év vagy 100 óra
Védőburkolat a vágóadapterekhez	Ellenőrizze az alábbiakat (sérülések és kopások)	x				
	Cserélje ki			x	x	
Minden elérhető csavar és anya (nem állítható csavarok)	Ellenőrzés	x				
	Húzza meg újra		x			
Légszűrő	Tisztítás	x			x	
	Cserélje ki			x		x
Hengerszárny	Tisztítás		x			
Indítóház nyílások	A napi munka végétével végezze el a tisztítást	x				
Berántókötél	Ellenőrizze az alábbiakat (sérülések és kopások)		x			
	Cserélje ki			x		
Karburátor	Ellenőrizze az üresjáratot (a vágóadapternek üresjáratban nem szabad forognia)	x				
Gyertya	Ellenőrizze az elektródahézagot		x			
	Cserélje ki			x		x
Emelkedő rezgések	Ellenőrizze az alábbiakat (sérülések és kopások)		x			
	Cseréltesse ki szervizben			x	x	
Anya és csavarok a vágóadapterhez	Ellenőrizze, hogy a vágóberendezésen a rögzítő anya jól meg van-e húzva	x				

11 SZÁLLÍTÁS

- Állítsa le a motort, és várja meg, hogy lehűljön.
- Szerelje fel a tárcsafedőt (A, 4. ábra).
- kizárólag a markolatnál fogja meg erősen a gépet, és fordítsa a vágóeszközt a menetiránnyal ellentétes irányba (4. ábra).



FIGYELEM

A gép szállítása vagy tárolása esetén szerelje fel a tárcsafedőt, kód. 4196086 a jelzett módon A, 4. ábra.

FIGYELEM

Ha a gépet járművön szállítja, ellenőrizze, hogy szíjakkal megfelelő módon és erősen rögzítve legyen. A gépet vízszintesen, üres tartállyal kell szállítani, ezenfelül ellenőrizni kell, hogy az ilyen gépekre vonatkozó érvényes előírások be legyenek tartva.

HU

12 IDEIGLENES TÁROLÁS

Amikor a gép hosszú ideig működésen kívül van:

- Ürítse ki és tisztítsa meg az üzemanyag- és olajtartályokat egy jól szellőző helyen.

ÓVINTÉZKEDÉS

A karburátor kiürítéséhez indítsa be a motort, és várja meg, hogy leálljon (ha a keverék a karburátorban marad a membránok sérülhetnek).

- A jogszabályoknak megfelelően, a környezetet tiszteletben tartva semmisítse meg az üzemanyagot és az olajat.
- Végezze el a fent leírt karbantartási műveleteket.
- Tisztítsa meg tökéletesen a gépet, és kenje meg a fémrészeket.
- Vegye le a tárcsát, tisztítsa meg, és olajozza a rozsdá kialakulásának elkerülésére.
- Vegye le a tárcsa rögzítő permeket; a kúpfogaskerekes hajtómű ágyazatát szárítsa és tisztítsa meg.
- Engedje le az üzemanyagot a tartályból, és helyezze vissza a dugót.
- Tisztítsa meg gondosan a hűtőréseket és a légszűrőt.
- Száraz helyen, lehetőleg a talajjal nem közvetlen kapcsolatban és hőforrásoktól távol tárolja a gépet
- Ha a gépet felszerelt fémtárcsával tárolják, a tárcsavédő felszerelése is kötelező.
- Helyezze el a gépet gyermekektől távol.
- A téli pihenőidő után az üzembe helyezési eljárások megegyeznek a gép normál indítási eljárásaival (lásd a 8 *Indítás* fejezetet).

13 KÖRNYEZETVÉDELEM

A gép használata során a környezetvédelem jelentős és prioritást élvező szempont kell, hogy legyen a civil együttélés és a minket körülvevő környezet érdekében.

- Kerülni kell, hogy a gép egy zavaró elemmé váljon a szomszédság szemében.
- Szigorúan tartsa be a vágásból származó anyag ártalmatlanítására vonatkozó helyi előírásokat.
- Tartsa szigorúan be a csomagolás, olaj, benzin, akkumulátor, szűrő, elhasznált alkatrészecskék, vagy bármilyen más, a környezetet súlyosan terhelő részegység ártalmatlanítására vonatkozó helyi előírásokat. Ezt a hulladékot nem szabad a szemétkébe dobni, hanem szét kell válogatni, és a megfelelő gyűjtőhelyre kell vinni, ahol gondoskodnak az anyagok újrahasznosításáról.

13.1 BONTÁS ÉS MEGSEMISÍTÉS

Üzemen kívül helyezéskor ne szennyezze a géppel a környezetet, hanem forduljon hulladékgyűjtő központhoz.



A gép gyártásához használt anyagok jó része újrahasznosítható; az összes fémes részt (acél, alumínium, sárgaréz) átadhatja egy normál fémhulladékgyűjtő telepnek. Az erre vonatkozó információkat a területi hulladékgyűjtő szolgálatnál lehet beszerezni. A talaj, a levegő és a vizek szennyezése nélkül, a környezet tiszteletben tartásával kell elvégezni a gép lebontásakor keletkező hulladékok kezelését.

Minden esetben be kell tartani a helyileg érvényes hulladékkezelésre vonatkozó előírásokat.







A gép bontásával egyidejűleg semmisítse meg az EK jelölési címkét és a jelen utasítást.

14 MŰSZAKI ADATOK

14.1 GÉP JELLEMZŐK

		BCH 500 BP - DSH 5000 BP
Hengerűrtartalom	cm ³	50,9
Motor		2 ütemű EMAK
Minimális fordulatszám - ford/perc	perc ⁻¹	3 000
Maximális tengely kimeneti sebesség	perc ⁻¹	8 500
Motorsebesség maximális tengely kimeneti sebességnél	perc ⁻¹	10 400
Az üzemanyagtartály űrtartalma 	cm ³	1100 (1,1 ℓ)
Primer karburátor		Igen
Könnyített indítás 		Igen
Vágási szélesség	cm	41
Vágóeszköz és védelem nélküli önsúly	kg	9,9

14.2 AJÁNLOTT VÁGÓESZKÖZÖK

Modell	Vágóeszközök			Védőburkolat
		∅ mm		
BCH 500 BP		130	P.N. 61459100	P.N. 61450295AR
DSH 5000 BP		130	P.N. 61459101	
BCH 500 BP		130	P.N. 61459102	P.N. 61450295AR
DSH 5000 BP		130	P.N. 61459103	
BCH 500 BP - DSH 5000 BP		255	P.N. 4095567AR	P.N. 61450295AR ⁽¹⁾
		305	P.N. 4095675AR	
BCH 500 BP - DSH 5000 BP		230	P.N. 4095637AR	P.N. 61450295AR ⁽¹⁾
		255	P.N. 4095638AR	
BCH 500 BP - DSH 5000 BP		255	P.N. 4095673BR	P.N. 61450295AR ⁽¹⁾
		305	P.N. 4095674AR	
BCH 500 BP - DSH 5000 BP		230	P.N. 4095568AR	P.N. 61450295AR ⁽¹⁾
		255	P.N. 4095563AR	
BCH 500 BP - DSH 5000 BP		255	P.N. 4095641BR	P.N. 61450295AR ⁽¹⁾
		305	P.N. 4095665BR	

⁽¹⁾ Védelem (C, 5. Ábra) nem szükséges. Fém vágóeszközök.





FIGYELEM

Az ajánlottaktól eltérő vágóeszközök használata súlyos vagy halálos sérülésekhez vezethet.

Kizárólag az ajánlott vágó- és védőfelszereléseket használja, és tartsa be az élezésre vonatkozó utasításokat.

14.3 HANGKIBOCSÁTÁS ÉS REZGÉSEK

			BCH 500 BP - DSH 5000 BP	
				
Hangnyomás ⁽¹⁾	dB (A)	L_{PA av} EN 11806-2 EN 22868	104,9	106,9
Határozatlanság	dB (A)		1,2	1,1
Mért hangteljesítményszint	dB (A)	2000/14/EK EN 22868 EN ISO 3744	114	113
Határozatlanság	dB (A)		0,9	0,9
Garantált hangteljesítményszint	dB (A)	L_{WA} 2000/14/EK EN 22868 EN ISO 3744	115	114
Rezgésszint ⁽¹⁾	m/s ²	EN 11806-2 EN 22867 EN 12096	6,4 (bal) 4,5 (jobb)	7,6 (bal) 6,4 (jobb)
Határozatlanság	m/s ²	EN 12096	1,2 (bal) 1,3 (jobb)	1,3 (bal) 1,2 (jobb)

⁽¹⁾ Súlyozott középértékek: 1/2 alapjárat, 1/2 a motor legnagyobb sebességnél üresen.

15 PROBLÉMAMEGOLDÁS

FIGYELEM

- **Mindig állítsa le a gépet és kösse le a gyertyát az alábbi táblázatban ajánlott minden korrekciós próba végrehajtása előtt, azokat az eseteket kivéve, amelyek kifejezetten igénylik a gép működését.**
- **Ha ellenőrizte az összes lehetséges okot, és a probléma nem oldódott meg, vegye fel a kapcsolatot a hivatalos Vevőszolgálattal. Ha a táblázatban nem szereplő probléma merül fel, vegye fel a kapcsolatot a Vevőszolgálattal.**

HU

PROBLÉMA	LEHETSÉGES OKOK	MEGOLDÁS
A motor nem indul be, vagy indítást követően néhány másodperccel kikapcsol.	Nincs szikra.	Ellenőrizze a gyertya szikráját. Ha nincs szikra, ismételje meg a tesztet új gyertyával (TORCH L8RTF).
	Eldugult motor.	Kövesse az eljárást: <i>Eldugult motor</i> , 8.5. Ha a motor továbbra sem indul be, cserélje ki a gyertyát egy újra, és ismételje meg az eljárásokat <i>Biztonsági ellenőrzések</i> , 9.1
A motor beindul, de nem gyorsul megfelelően, vagy nagy sebességen nem megfelelően működik.	A karburátort be kell állítani.	Vegye fel a kapcsolatot a hivatalos Vevőszolgálattal a karburátor beállításához.
A motor nem éri el a teljes sebességet, és/vagy erősen füstöl.	Ellenőrizze az olaj/benzin keveréket.	Használjon friss benzint és megfelelő 2 ütemű motorhoz való olajat (lásd <i>Üzemanyag</i> , 8.1 fejezet).
	A légszűrő szennyezett.	Tisztítás: lásd utasítások, <i>Légszűrő</i> , 10.4 fejezet.
	A karburátort be kell állítani.	Vegye fel a kapcsolatot a hivatalos Vevőszolgálattal a karburátor beállításához.
A motor beindul, forog, gyorsul, de nem tartja az alapjáratot.	A karburátort be kell állítani.	Állítsa az alapjáratú csavart (T, 17. ábra) az óra járásának megfelelő irányba a sebesség növeléséhez (lásd <i>Karburátor</i> , 10.10 fejezet).
A motor beindul, és működik, de a vágószerszám nem forog.	A kuplung, a kúpfogaskerekes hajtómű vagy a meghajtó kardántengely sérült.	Szükség esetén cserélje ki, vegye fel a kapcsolatot egy hivatalos Vevőszolgálati Központtal.

FIGYELEM

Soha ne próbálja a gépet megjavítani, ha nincsenek meg a szükséges eszközei, és nem rendelkezik a szükséges műszaki ismeretekkel. Minden végrehajtott beavatkozás esetén a Garancia automatikusan érvényét veszíti, és mentesíti a Gyártót mindennemű felelősség alól. Ha a rendellenességek a javasolt megoldások alkalmazása után is fennállnak, forduljon egy hivatalos vevőszolgálati központhoz.

16 MEGFELELŐSÉGI NYILATKOZAT

Alulírott,

**EMAK spa via Fermi, 4 - 42011 Bagnolo in Piano (RE)
ITALY**

saját felelőssége tudatában kijelenti, hogy az alábbi gép:

1. Fajta:

hordozható bozótvágó/fűnyíró belsőégésű motorral

2. Márka: / Típus:

Efco, DSH 5000 BP

Oleo-Mac, DSH 5000 BP

3. sorozatazonosító:

776 XXX 0001 ÷ 776 XXX 9999

megfelel az irányelv / jogszabály és a későbbi módosítások vagy kiegészítések előírásainak:

**2006/42/CE – 2000/14/CE – 2014/30/EU – (EU) 2016/1628
– 2011/65/EU**

megfelel a következő összehangolt normák rendelkezéseinek:

**EN ISO 11806-1:2022 - EN 55012:2007+A1:2009 -
EN ISO 14982:2009**

A megfelelőség értékelése céljából alkalmazott eljárások:

Annex V - 2000/14/CE

Mért hangteljesítményszint:

114 dB (A)

Garantált hangteljesítményszint:

115 dB (A)

Kelt:

Bagnolo in piano (RE) Italy - via Fermi, 4

Dátum:

2022.04.30.

Itt letétbe helyezett Műszaki dokumentáció:

Igazgatási székhely. - Műszaki Igazgatóság

Luigi Bartoli - C.E.O.

17 GARANCIALEVÉL

A gépet a legmodernebb gyártási technológia szerint tervezték és állították össze. A Gyártó termékeire magán és hobby használat esetén a vásárlástól számított 24 hónapos garanciát vállal. Professzionális használat esetén a garanciális időszak 12 hónapra korlátozódik.

Általános garanciafeltételek

HU

1. A garancia a vásárlás időpontjától érvényes. A gyártó cég értékesítési és szervizhálózatán keresztül ingyenesen kicseréli, az anyag-, megmunkálási vagy gyártási hibás alkatrészeket. A garancia nem vonja meg a vevő polgári törvénykönyvben előírt, az értékesített áru hibájának vagy hiányosságának következményeivel kapcsolatos jogait.
2. A szakemberek a munka megszervezéséhez szükséges időt figyelembe véve a lehető leghamarabb elvégzik a szükséges beavatkozást.
3. **A garanciális javítás igényléséhez az erre felhatalmazott személyhez el kell juttatni az alábbi garanciajegyet, minden adatot kitöltve, a viszonteladó által lepecsételve, valamint mellékelni kell a vásárlást igazoló számlát vagy adóhatóság által előírt blokkot, amely a vásárlás időpontját igazolja.**
4. A garancia érvényét veszti az alábbi esetekben:
 - A karbantartás nyilvánvaló hiánya,
 - A termék nem megfelelő és helytelen használata,
 - Nem megfelelő kenőanyag vagy üzemanyag használata,
 - Nem eredeti alkatrész vagy tartozék használata,
 - Arra fel nem hatalmazott személy valamilyen beavatkozást végzett a gépen.
5. A Gyártó cég kizárja a garanciából a fogyóanyagokat és a normál működési kopásnak kitett alkatrészeket.
6. A garancia kizárja a termék frissítését és feljavítását.
7. A garanciális idő alatt szükséges beállítás és karbantartás nem tartozik a garancia körébe.
8. A szállítás közben esetlegesen bekövetkező kárt haladéktalanul jelezni kell a fuvarozónak garanciális jogvesztés terhe mellett.
9. A gépeinkre szerelt más márkájú motorokra (Briggs & Stratton, Tecumseh, Kawasaki, Honda stb.) a motor gyártójának garanciája érvényes.
10. A garancia nem fedezi az esetleges közvetlen vagy közvetett személyi vagy anyagi károkat, melyek oka a gép meghibásodása vagy a gép hosszú ideig tartó használaton kívül helyezése.

TÍPUS

SOROZATSZÁM

VÁSÁRLÓ NEVE

DÁTUM

MÁRKAKERESKEDŐ

Ne küldje el! Csak az esetleges műszaki garancia igénye esetén kell mellékelni.



Emak S.p.A.

42011 Bagnolo in Piano (RE) Italy

www.myemak.com

www.youtube.it/EmakGroup